

Valcované profily dlhé

Tyče prierezu U

UNP

Označenie	menovité rozmery [mm]					prierez S [mm ²]	teoretická hmotnosť [kg/m]
	h	b	t ₁	t ₂ =R	R ₁		
UNP 50	50	38	5,0	7,0	3,5	712	5,59
UNP 65	65	42	5,5	7,5	4,0	903	7,09
UNP 80	80	45	6,0	8,0	4,0	1100	8,64
UNP 100	100	50	6,0	8,5	4,5	1350	10,6
UNP 120	120	55	7,0	9,0	4,5	1700	13,4
UNP 140	140	60	7,0	10,0	5,0	2040	16,0
UNP 160	160	65	7,5	10,5	5,5	2400	18,8
UNP 180	180	70	8,0	11,0	5,5	2800	22,0
UNP 200	200	75	8,5	11,5	6,0	3220	25,3
UNP 220	220	80	9,0	12,5	6,5	3740	29,4
UNP 240	240	85	9,5	13,0	6,5	4230	33,2
UNP 260	260	90	10,0	14,0	7,0	4830	37,9
UNP 280	280	95	10,0	15,0	7,5	5330	41,8
UNP 300	300	100	10,0	16,0	8,0	5880	46,2
UNP 320	320	100	14,0	17,5	8,8	7580	59,5
UNP 350	350	100	14,0	16,0	8,0	7730	60,6
UNP 380	380	102	13,5	16,0	8,0	8040	63,1
UNP 400	400	110	14,0	18,0	9,0	9190	71,8

Dodávané akosti:

S235JR/J2+AR/M,
S355J0/J2+AR/M

Podľa normy:

DIN 1026-1, EN 10279
STN 42 5570
TDP: STN 42 0135

Označenie	statické hodnoty					
	J _x · 10 ⁻⁴ [mm ⁴]	J _y · 10 ⁻⁴ [mm ⁴]	W _x · 10 ⁻³ [mm ³]	W _y · 10 ⁻³ [mm ³]	i _x [mm]	i _y [mm]
UNP 50	26,4	9,12	10,6	3,8	19,2	11,3
UNP 65	57,5	14,1	17,7	5,1	25,2	12,5
UNP 80	106	19,4	26,5	6,4	31,0	13,3
UNP 100	206	29,3	41,2	8,5	39,1	14,7
UNP 120	364	43,2	60,7	11,1	46,2	15,9
UNP 140	605	62,7	86,4	14,8	54,5	17,5
UNP 160	925	85,3	116	18,3	62,1	18,9
UNP 180	1350	114	150	22,4	69,5	20,2
UNP 200	1910	148	191	27,0	77,0	21,4
UNP 220	2690	197	245	33,6	84,8	23,0
UNP 240	3600	248	300	39,6	92,2	24,2
UNP 260	4820	317	371	47,7	99,9	25,6
UNP 280	6280	399	448	57,2	109	27,4
UNP 300	8030	495	535	67,8	117	29,0
UNP 320	10870	597	679	80,6	121	28,1
UNP 350	12840	570	734	75,0	129	27,2
UNP 380	15706	615	829	78,7	140	27,7
UNP 400	20350	846	1020	102,0	149	30,4

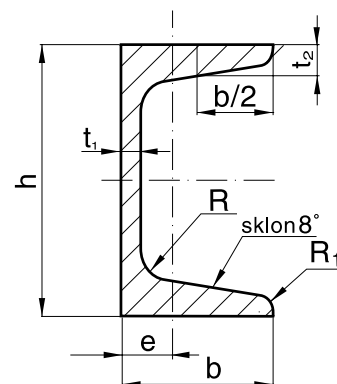

Valcované profily dlhé

Tyče prierezu U

UPE

Dodávané akosti:

S235JR/J2+AR/M,
S355J0/J2+AR/M

Podľa normy:

DIN 1026-1, EN 10279
STN 42 5572

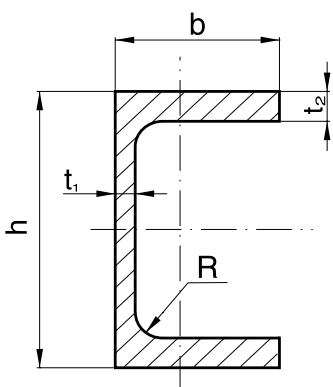

Označenie	menovité rozmery [mm]					prierez S [mm ²]	teoretická hmotnosť [kg/m]
	h	b	t ₁	t ₂ =R	R ₁		
UPE 80	80	50	4,0	7,0	10	1010	7,90
UPE 100	100	55	4,5	7,5	10	1250	9,82
UPE 120	120	60	5,0	8,0	12	1542	12,10
UPE 140	140	65	5,0	9,0	12	1842	14,46
UPE 160	160	70	5,5	9,5	12	2167	17,01
UPE 180	180	75	5,5	10,5	12	2511	19,71
UPE 200	200	80	6,0	11,0	13	2901	22,77
UPE 220	220	85	6,5	12,0	13	3387	26,58
UPE 240	240	90	7,0	12,5	15	3852	30,23
UPE 270	270	95	7,5	13,5	15	4484	35,2
UPE 300	300	100	9,5	15,0	15	5660	44,4
UPE 330	330	105	11,0	16,0	18	6780	53,2
UPE 360	360	110	12,0	17,0	18	7790	61,2
UPE 400	400	115	13,5	18,0	18	9190	72,2

Označenie	J _x · 10 ⁻⁴ [mm ⁴]		statické hodnoty W _x · 10 ⁻³ [mm ³]		i _x [mm]	i _y [mm]
	J _y · 10 ⁻⁴ [mm ⁴]	J _y · 10 ⁻⁴ [mm ⁴]	W _x · 10 ⁻³ [mm ³]	W _y · 10 ⁻³ [mm ³]		
UPE 80	107	25,4	26,8	7,98	32,6	15,9
UPE 100	207	38,2	41,4	10,6	40,7	17,5
UPE 120	364	55,4	60,6	13,8	48,6	19,0
UPE 140	599	78,7	85,6	18,2	57,1	20,7
UPE 160	911	107	114	22,6	64,8	22,2
UPE 180	1353	144	150	28,6	73,4	23,9
UPE 200	1909	187	191	34,4	81,1	25,4
UPE 220	2682	246	244	42,5	89,0	27,0
UPE 240	3599	311	300	50,1	96,7	28,4
UPE 270	5255	401	389	60,7	108	29,9
UPE 300	7823	538	522	75,6	118	30,8
UPE 330	11008	681	667	89,7	127	31,7
UPE 360	14825	844	824	105	138	32,9
UPE 400	20981	1049	1049	123	151	33,7

UE

Dodávané akosti:

S235JR/J2+AR/M,
S355J0/J2+AR/M

Podľa normy:

PN-71/H-93451,
(GOST 8240-97)
STN 42 5571

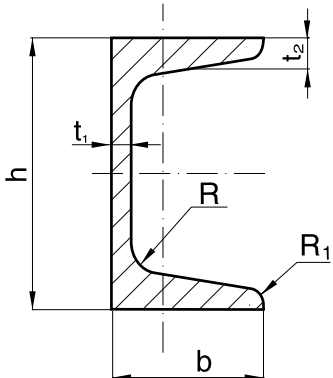

Označenie	menovité rozmery [mm]					prierez S [mm ²]	teoretická hmotnosť [kg/m]	
	h	b	t ₁	t ₂	R			R ₁
UE 50	50	32	4,4	6,8	6,0	2,5	616	4,80
UE 65	65	36	4,4	7,0	6,0	2,5	751	5,84
UE 80	80	40	4,5	7,4	6,5	2,5	898	7,1
UE 100	100	46	4,5	7,6	7,0	3,0	1090	8,6
UE 120	120	52	4,8	7,8	7,5	3,0	1330	10,4
UE 140	140	58	4,9	8,1	8,0	3,0	1560	12,3
UE 160	160	64	5,0	8,4	8,5	3,5	1810	14,2
UE 180	180	70	5,1	8,7	9,0	3,5	2070	16,3
UE 200	200	76	5,2	9,0	9,5	4,0	2340	18,4

Označenie	J _x · 10 ⁻⁴ [mm ⁴]		statické hodnoty W _x · 10 ⁻³ [mm ³]		i _x [mm]	i _y [mm]
	J _y · 10 ⁻⁴ [mm ⁴]	J _y · 10 ⁻⁴ [mm ⁴]	W _x · 10 ⁻³ [mm ³]	W _y · 10 ⁻³ [mm ³]		
UE 50	22,7	6,0	9,1	2,8	19,2	9,5
UE 65	48,4	9,4	14,9	3,7	25,4	10,8
UE 80	89	12,8	22,4	4,8	31,6	11,9
UE 100	174	20,4	34,8	6,5	39,9	13,7
UE 120	304	31,2	50,6	8,5	47,8	15,3
UE 140	491	45,4	70,2	11,0	56,0	17,0
UE 160	747	63,3	93,4	13,8	64,2	18,7
UE 180	1090	86	121	17,0	72,4	20,4
UE 200	1520	113	152	20,5	80,7	22,0